

電気フライヤー(卓上タイプ)

引火、火災の心配がない、IHならではの高い安全性。



13ℓ



13ℓ



13ℓ
18ℓ



13ℓ

① 卓上電気フライヤー

スイング式一槽式 [EFRB-29]

| | | |
|---------|--------------|----------|
| OFT-400 | 13-0376-0101 | ¥320,000 |
| OFT-600 | 13-0376-0102 | ¥320,000 |

リード線・2mプラグ付:接地3P-20A◎

② 卓上電気フライヤー

スイング式二槽式 [EFRB-30]

| | | |
|----------|--------------|----------|
| OFT-400W | 13-0376-0201 | ¥630,000 |
| OFT-600W | 13-0376-0202 | ¥630,000 |

リード線・2mプラグ付:接地3P-20A◎

③ 電気フライヤー 卓上タイプ 13ℓ

(オートリフト無し) [EFRB-12]

| | | |
|----------|--------------|----------|
| TEF-13-4 | 13-0376-0301 | ¥365,000 |
| TEF-13-6 | 13-0376-0302 | ¥365,000 |

リード線・2m引掛プラグ付:接地3P-20A◎

⑤ 電気フライヤー 卓上タイプ 13ℓ

(オートリフト付) [EFRB-13]

| | | |
|--------------|--------------|----------|
| TEF-13-4-1LN | 13-0376-0501 | ¥591,000 |
| TEF-13-6-1LN | 13-0376-0502 | ¥591,000 |

リード線・引掛プラグ付:接地3P-20A◎

●揚げ時間をセットすれば、油槽よりカゴが自動的に上がります。

■仕様

| 型式 | サイズ | 電気容量 3φ200V | 油量 (ℓ) | 能力 (フライドポテト) | 付属品 |
|----------|--------------|----------------|-----------|-----------------|---|
| OFT-400 | 380×600×H300 | 4kW | 13 | 6.8kg | バスケット(ハーフサイズ)×2、 天蓋×1、仕切板×1 |
| OFT-600 | 380×600×H300 | 6kW | 13 | 10.3kg | |
| OFT-400W | 720×600×H300 | 4kW×2 | 13×2 | 6.8kg×2 | バスケット(フルサイズ)×1、バスケット (ハーフサイズ)×2、天蓋×2、仕切板×2 |
| OFT-600W | 720×600×H300 | 6kW×2 | 13×2 | 10.3kg×2 | |

●低温加熱方式の為、油の酸化・劣化を抑制し油長持ち。

電気フライヤー(スタンドタイプ)



低温加熱が実現し、油を長持ちさせます。

- 油槽の清掃が楽にできるスイングアップ式ヒーター採用。(油槽内に突起物がなくシンプル)
- 直接加熱方式で熱効率が優れているため食品投入後の油温度復帰が早く、ランニングコスト(燃費)はガスよりもお得です。
- 食品の持つ風味を損なわずにスピーディに調理できます。メニューメモリーキーには5種類の油温をセットできます。
- オプション/バスケット・すべり板・丸型油缶・丸型油缶用油こし

⑥ 電気フライヤー(スタンドタイプ) [EFRB-15]

| 型式 | 外形寸法 法間口 | 外形寸法 法奥行 | 外形寸法 法高さ | 電気容量 3φ200V | リード線 | 油量 (ℓ) | 調理能力(1回) コロッケ | 排油コック | 重量 (kg) | 価格 |
|-----------|-------------|-------------|-------------|----------------|-------------------|-----------|------------------|-------|------------|-----------------------|
| SEFD-13K | 380 | 600 | 800 | 5kW | 2mプラグ付接地3P-20A◎ | 13 | 10~15個 | 32A | 30 | 13-0376-0601 ¥463,000 |
| SEFD-18K | 450 | 600 | 800 | 6kW | 2mプラグ付接地3P-20A◎ | 18 | 15~20個 | 32A | 35 | 13-0376-0602 ¥485,000 |
| SEFD-23K | 550 | 600 | 800 | 8kW | 2mプラグ付接地3P-30A◎ | 23 | 21~26個 | 32A | 40 | 13-0376-0603 ¥558,000 |
| SEFD-27K | 650 | 600 | 800 | 10kW | 2m付直結 | 27 | 27~32個 | 32A | 45.5 | 13-0376-0604 ¥616,000 |
| SEFD-13KW | 760 | 600 | 800 | 5kW×2 | 2mプラグ付接地3P-20A×2◎ | 13×2 | 10~15個×2 | 32A×2 | 60 | 13-0376-0605 ¥880,000 |
| SEFD-18KW | 900 | 600 | 800 | 6kW×2 | 2mプラグ付接地3P-20A×2◎ | 18×2 | 15~20個×2 | 32A×2 | 75 | 13-0376-0606 ¥922,000 |

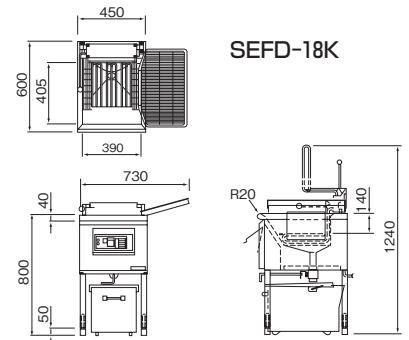

| 型式 | 付属品 |
|-----------|--|
| SEFD-13K | 天蓋×1、油切り×1、油切り網×1、仕切り網 |
| SEFD-18K | 天蓋×1、油切り×1、油切り網×1、仕切り網 |
| SEFD-23K | ×1、丸型油缶×1、油こし×1、すくい網×1 |
| SEFD-27K | 天蓋×1、油切り×1、油切り網×1、仕切り網×1、 すくい網×1、丸型油缶×2、油こし×2 |
| SEFD-13KW | 天蓋×2、油切り×2、油切り網×2、仕切り網×2、 |
| SEFD-18KW | すくい網×2、丸型油缶×2、油こし×2 |

電磁フライヤー
(卓上タイプ)(スタンドタイプ)



7



8

⑦ 卓上型IHフライヤー MSF-15NT-D [EFRC-03]

13-0376-0701 ¥569,000

サイズ:380×600×H300 重量:40kg
電源:単相200V 50/60Hz 電流:21.5A 消費電力:3.5kW
油量:15ℓ 調理能力(コロッケ):10~15個
リード線2m・引掛プラグ付:接地2P-30A◎
付属品:天蓋、油切り、油切り網、仕切り網、すくい網、ドレンパイプ×各1
●油煙の過剰上昇を少なくする低温加熱方式。
●低温加熱方式のため油の酸化・劣化を抑え、油を長持ちさせます。

⑧ IHフライヤー MSF [EFRC-04]

| 型式 | サイズ | 重量(kg) | 3φ200V 電流 | 油量(ℓ) | 調理能力(コロッケ) | 価格 |
|---------|--------------|--------|--------------|-------|------------|-----------------------|
| MSF-18K | 450×600×H800 | 60 | 5.3kW 21.5A | 18 | 15~20個 | 13-0376-0801 ¥673,000 |
| MSF-23K | 550×600×H800 | 75 | 7.0kW 26.1A | 23 | 21~26個 | 13-0376-0802 ¥801,000 |
| MSF-27K | 650×600×H800 | 85 | 7.0kW 26.1A | 29 | 27~32個 | 13-0376-0803 ¥832,000 |

リード線2m・引掛プラグ付:接地3P-30A◎
付属品:天蓋×1、油切り×1、油切り網×1、仕切り網×1、すくい網×1、ドレンパイプ×1
●油煙の過剰上昇を少なくする低温加熱方式。
●低温加熱方式のため油の酸化・劣化を抑え、油を長持ちさせます。

※上記の価格には消費税は含まれておりません。